

12 屋根連結材の取付け

使用梱包	LL5-1601
使用ボルト数	2本

- ① 屋根連結材を上枠中に取付けます。

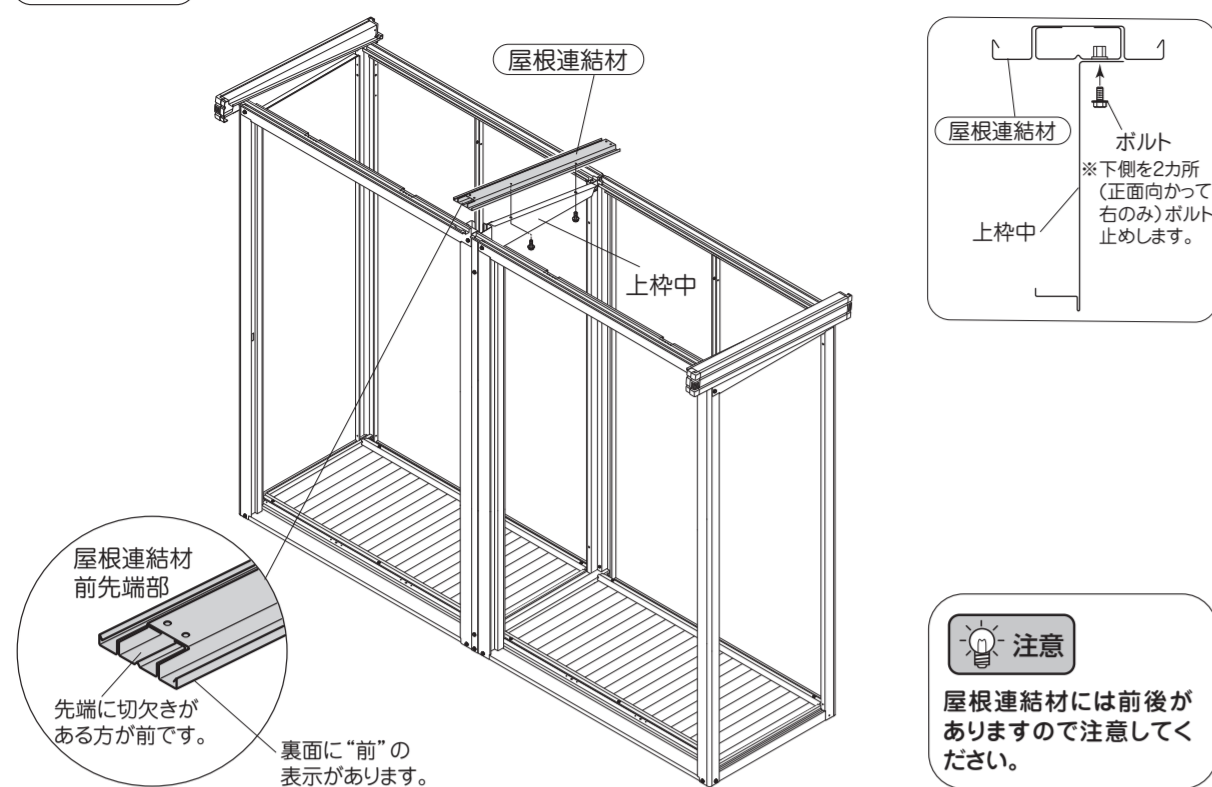

使用梱包	LM5-0905
使用ボルト数	32本

13 屋根の取付け

- ① 屋根を連結部の右側、左側それぞれ右端から順番に載せて上枠前、上枠後にボルト止めします。
※裏面に「前屋根」の印字がある方を前にします。

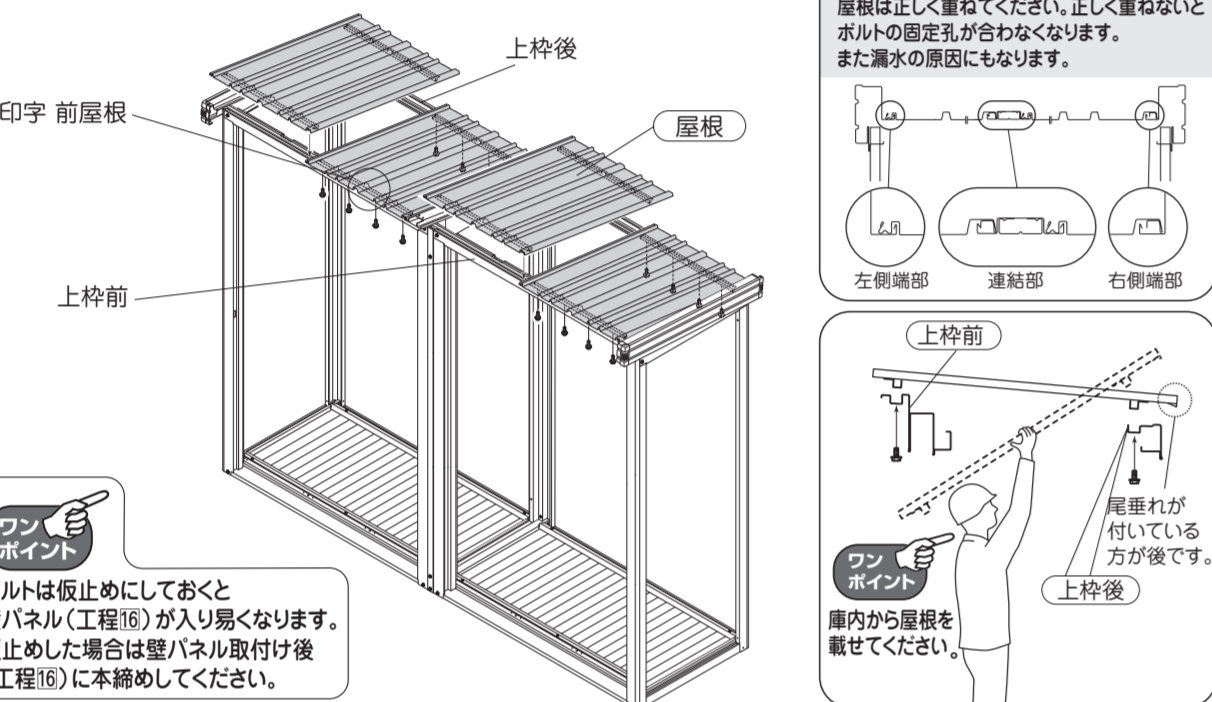

使用梱包	LL5-0121
使用ボルト数	8本

14 間柱前の取付け

- ① 工場出荷時の扉の開口は、左側開口となっていますが、右側開口にも変更できます。それぞれの開口により、部品の取付け位置が異なりますので開口に応じて読み替えてください。

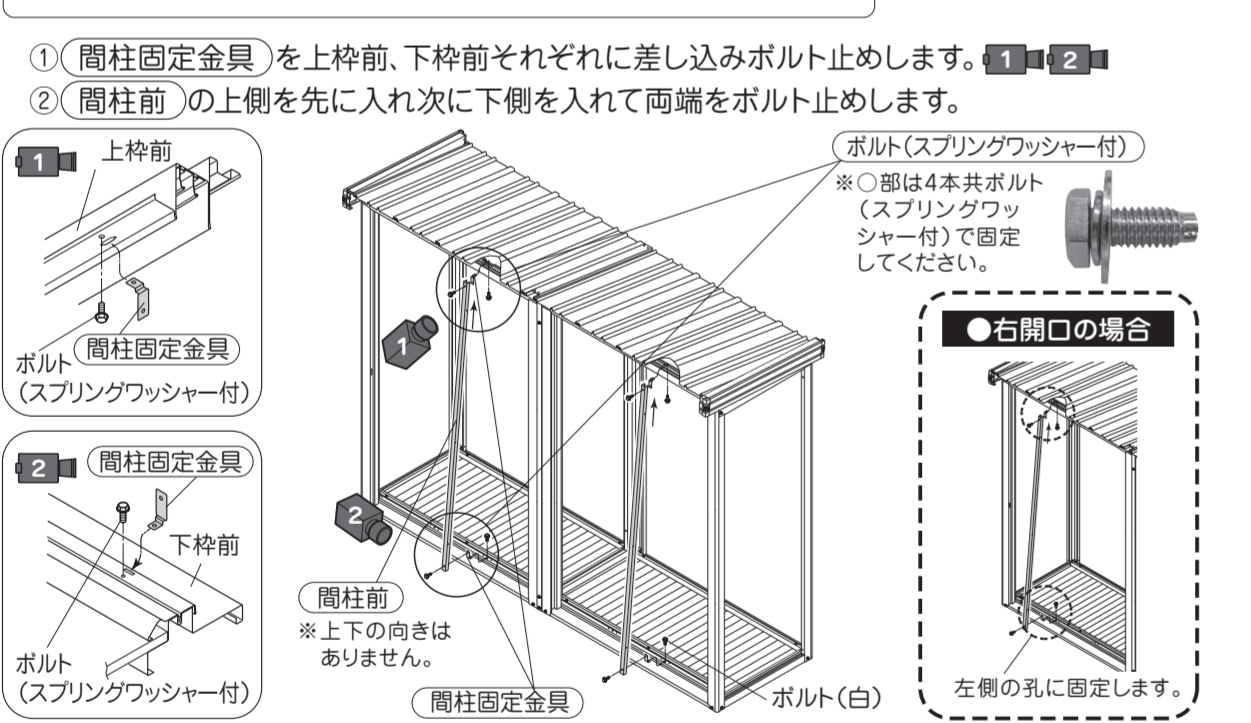

使用梱包	LL5-0415
使用ボルト数	6本

15 戸当たりの取付け

- ① 戸当たり(M)を間柱前に仮止めします。
※扉吊り込み後に扉に干渉しないよう前後調整して固定してください。-工程②参照

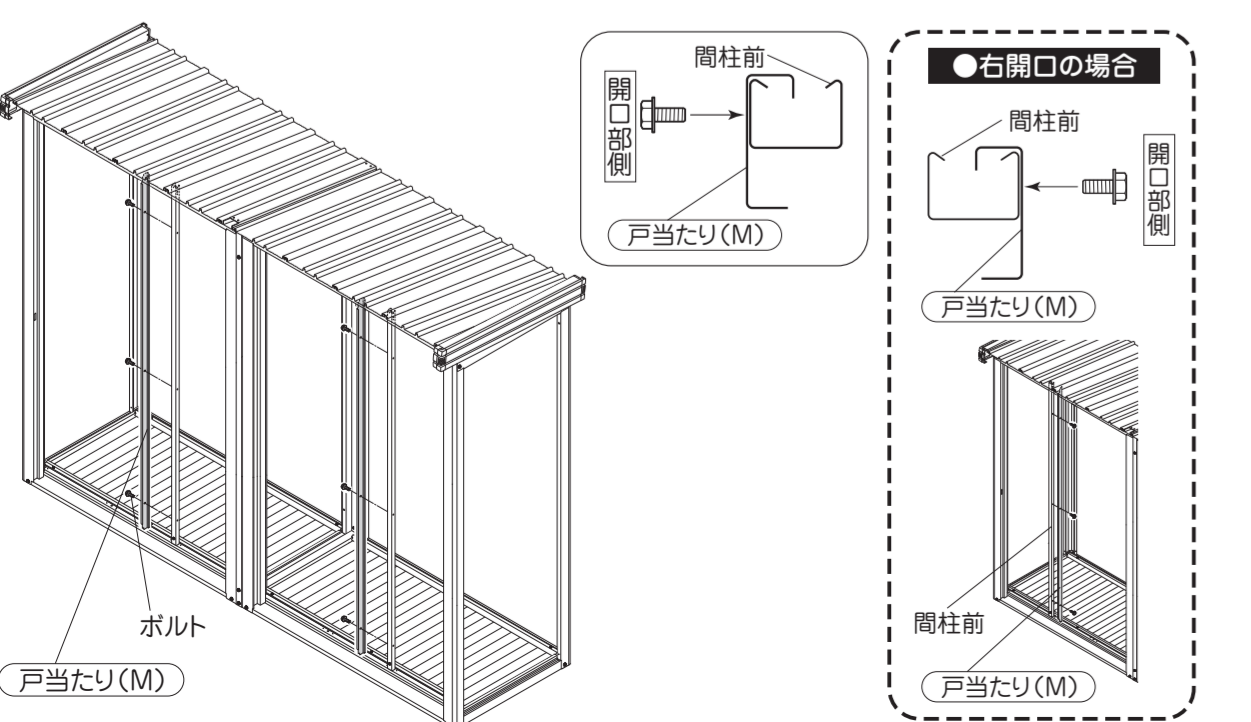

16 壁パネル・袖壁の取付け

使用梱包	LM5-1003
使用ボルト数	54本

- ① 室内から(壁パネル)・(袖壁パネル)をはめ込みます。
(下を先に入れて上をはめ込みます。)
- ② 柱・間柱にボルト止めします。

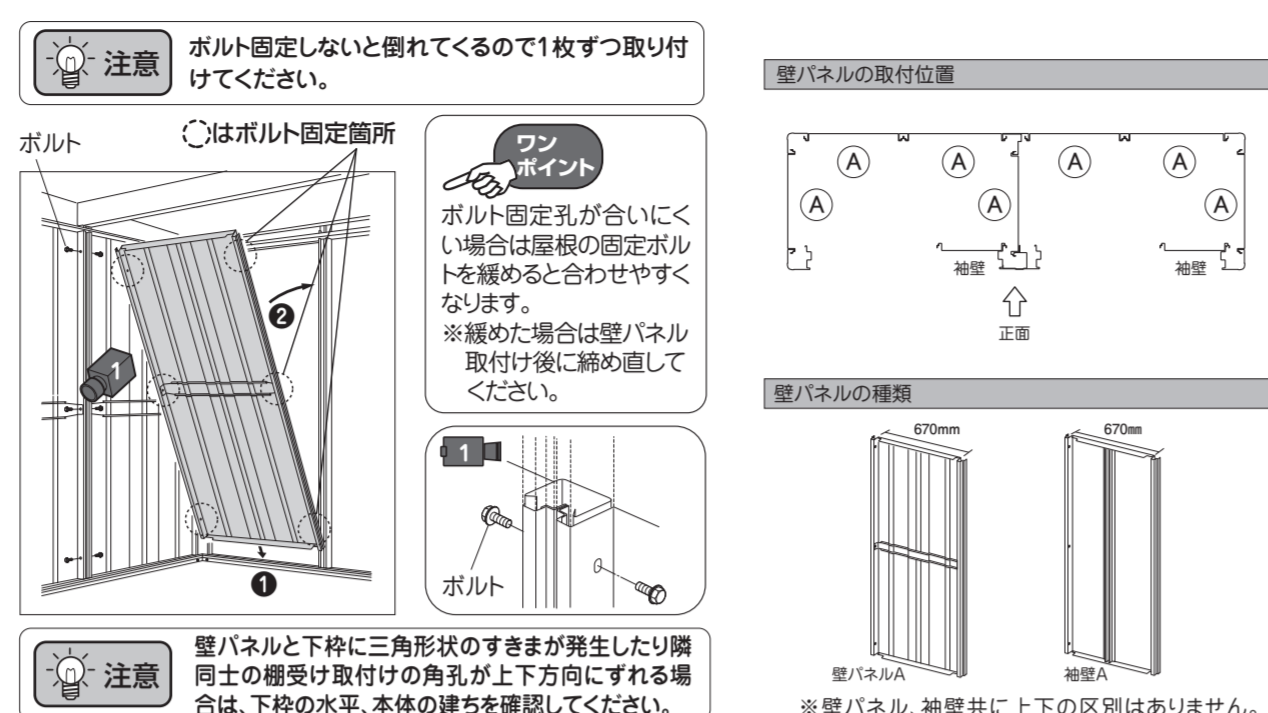

使用梱包	LL5-0171
使用ボルト数	6本

17 鼻隠し接続金具の取付け

- ① (鼻隠し前接続金具)を屋根連結材の前端部と上枠前にボルト止めします。上枠前のボルトを一旦ゆるめ、鼻隠し前接続金具の下部切欠きをひっかけボルトを締め直します。
- ② (鼻隠し後接続金具)を屋根連結材の後端部にボルト止めします。

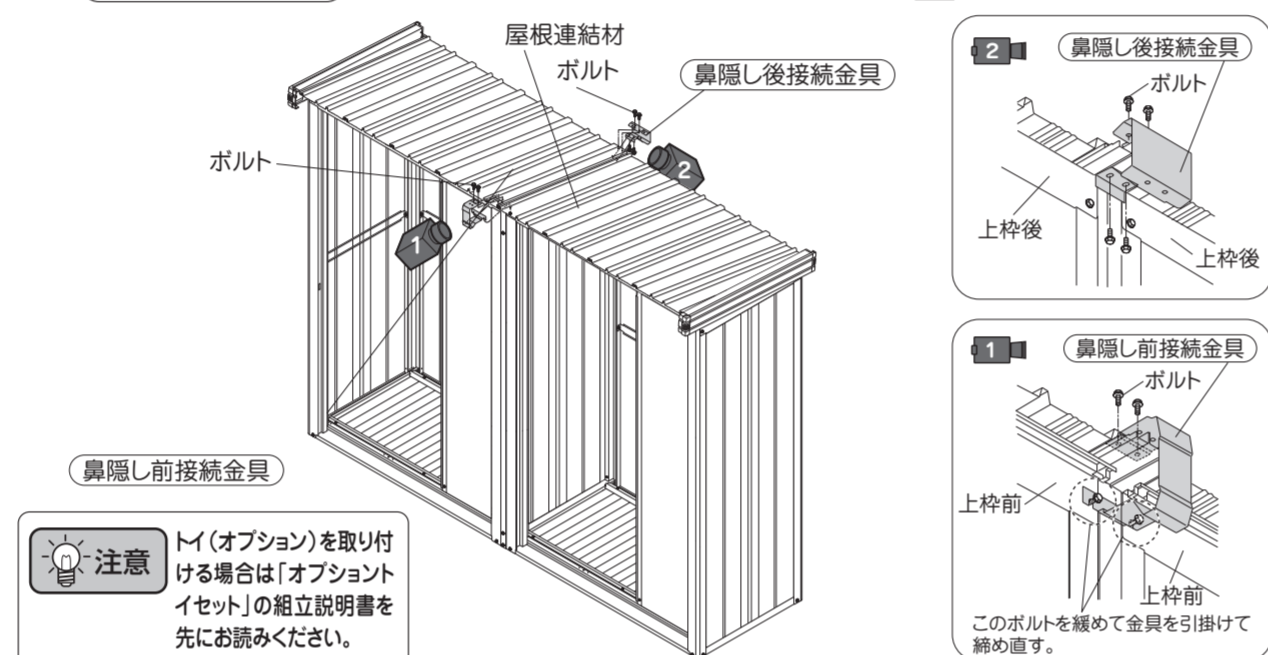

使用梱包	LM5-1103
使用ボルト数	20本

18 鼻隠しの取付け

- ① (鼻隠し前)をコーナー樹脂、鼻隠し前接続金具にかがせるように取付けボルト止めします。連結部分は(鼻隠し前連結化粧樹脂)を上からかがせてボルト止めします。
- ② (鼻隠し後)をコーナー樹脂、鼻隠し後接続金具にかがせるように取付けボルト止めします。
- ③ (鼻隠し後)と屋根をボルト止めします。

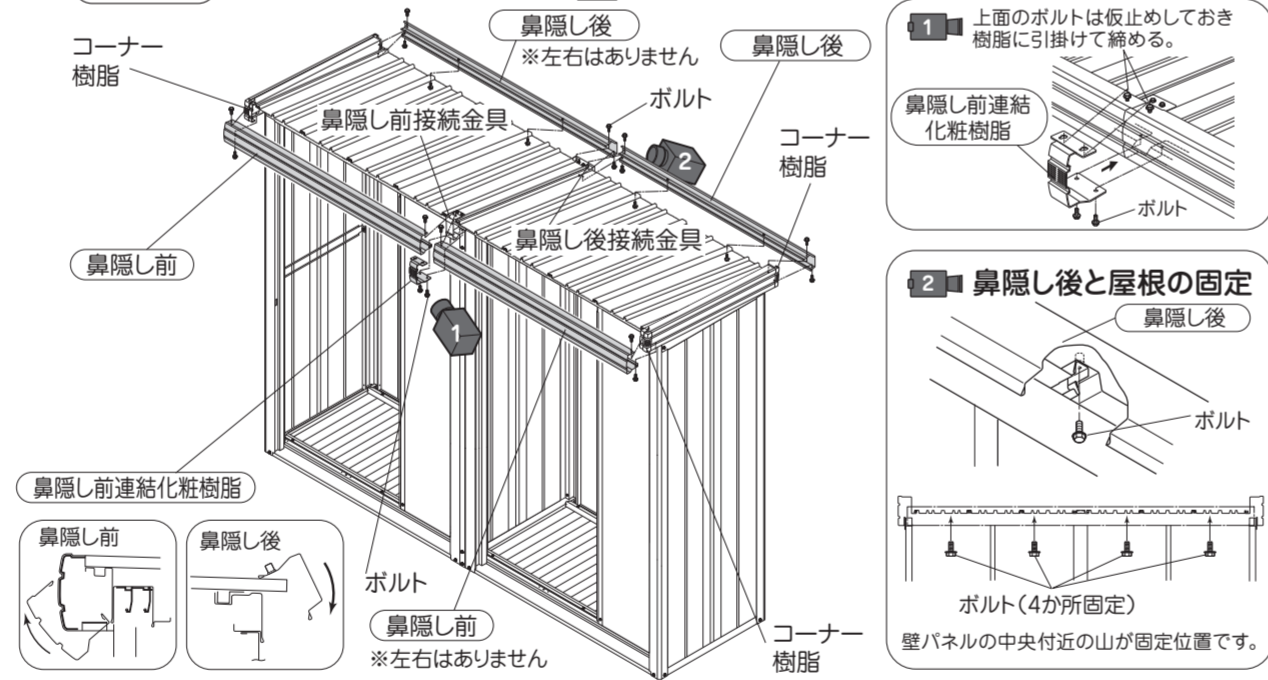

20 扉の吊り込み

使用梱包	LM5-1703
使用ボルト数	0本

- ① (扉支持材)を(扉前)に取り付けます。

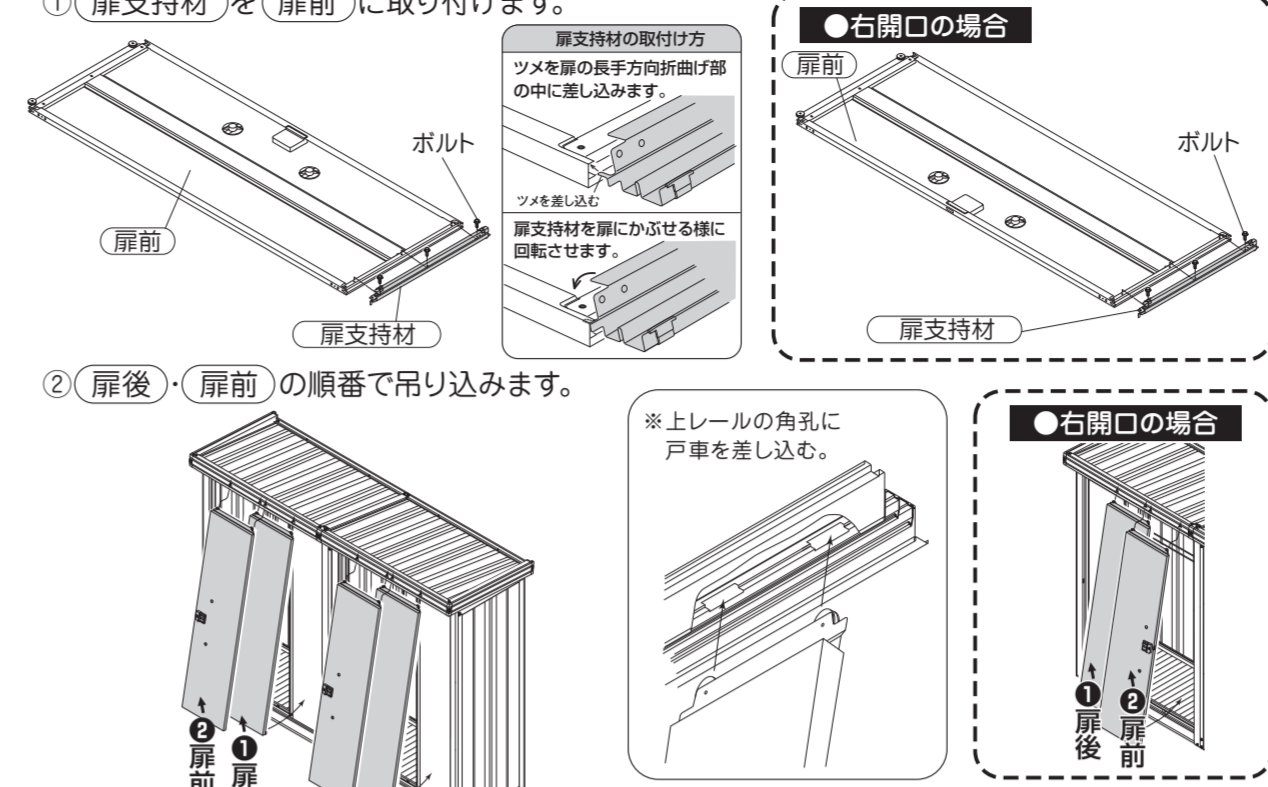

扉の吊り込み手順

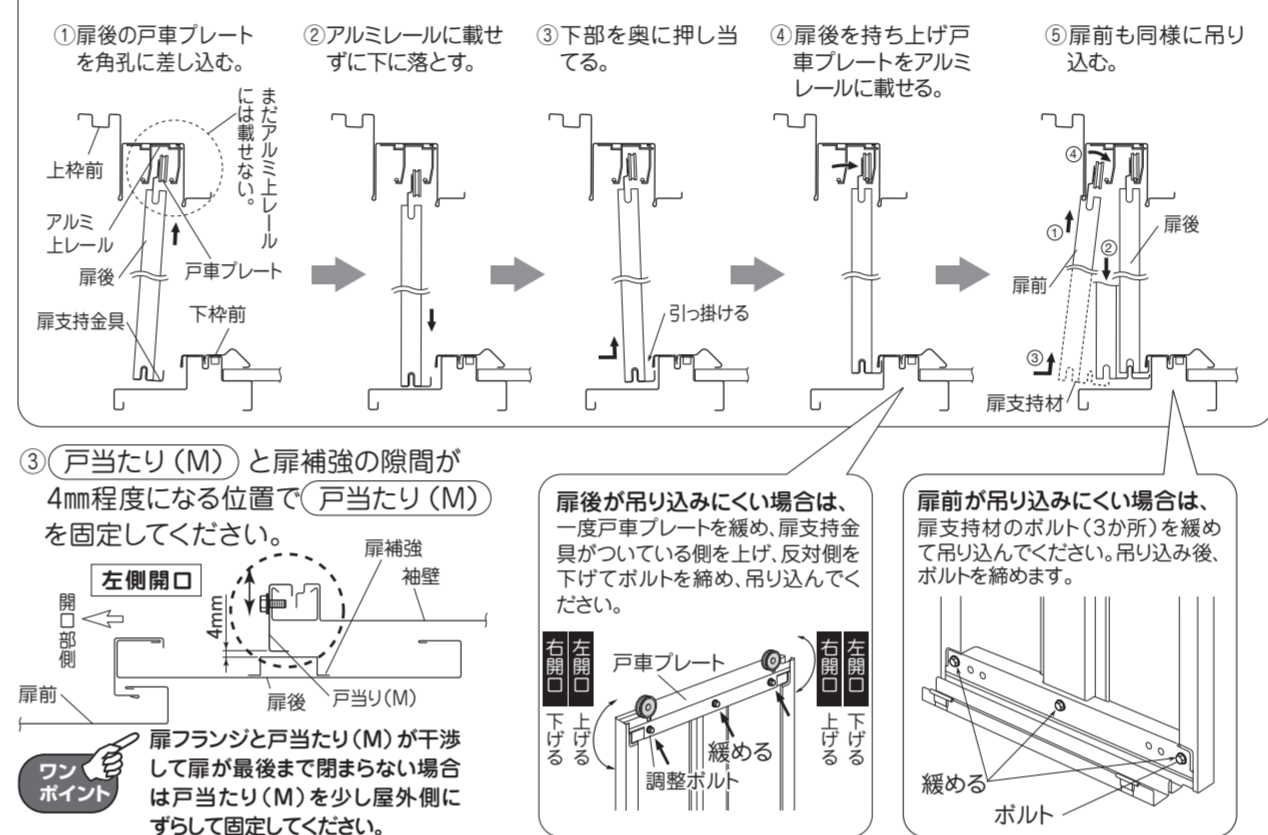

21 戸車上昇防止プレート・運動車の取付け

使用梱包	LL5-0121
使用ボルト数	8本

- ① (戸車上昇防止プレート)を上枠前に取付けます。(6ヶ所)
- ② 扉後の運動車取付け部下側の固定孔にボルトを仮止めします。(ネジ部を5mm程度残してください)
- ③ (運動車)のローラー部分を押し下げながら下部切欠きを仮止めたボルトに引掛けます。
- ④ (運動車)をボルトで固定します。(仮止めたボルトも締め込んでください。)
- ⑤ 扉後下部のボルト孔を塞ぎます。

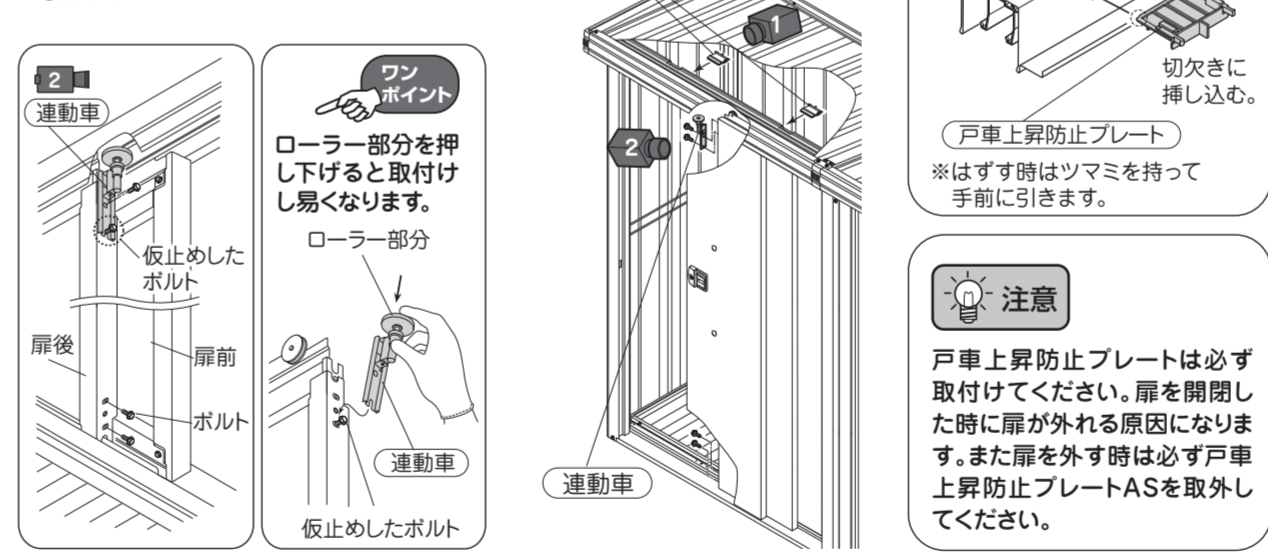

22 取手の取付け

使用梱包	LM5-1703
使用ボルト数	0本

- ① (取手)を扉前の取付け孔に差し込みます。
※向きがありますので注意してください。
- ② 扉裏の(取手取付け材)を回して取手を固定します。

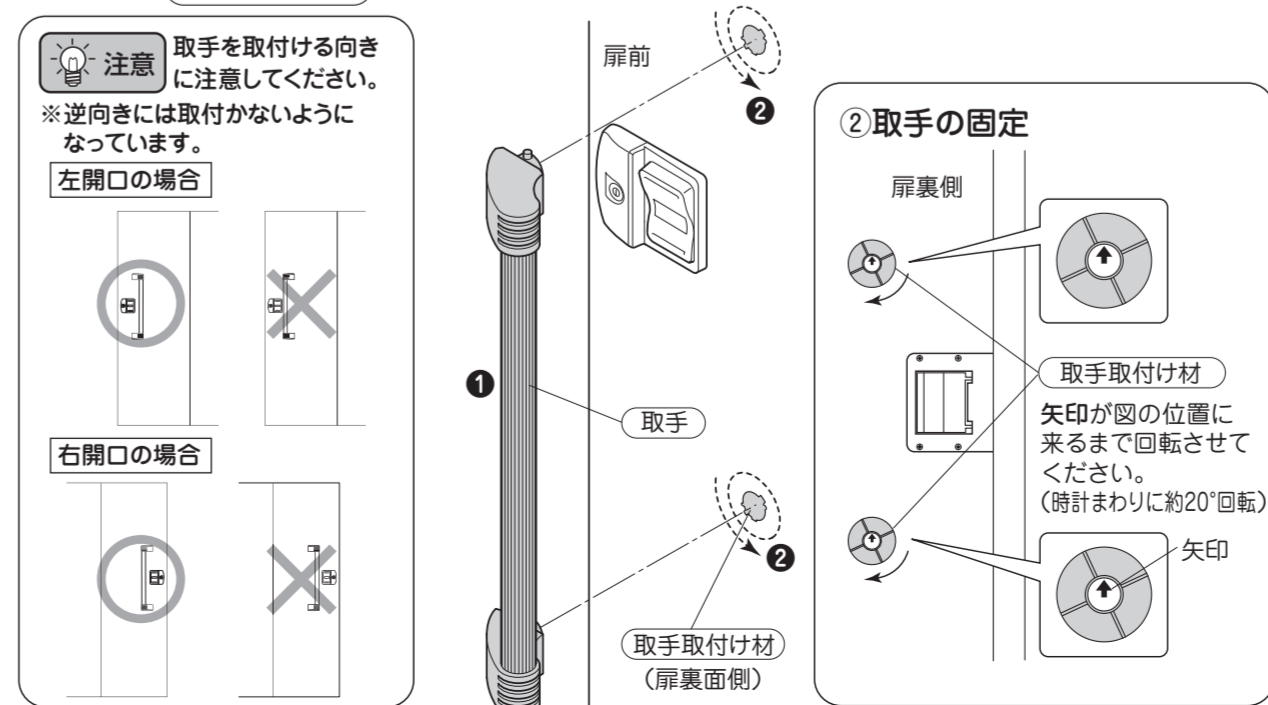

23 扉の建付け調整

- ① 扉を閉めて柱と扉との隙間を確認します。
隙間がある場合や隙間がなくても鍵が掛かりにくい場合は、戸車を固定しているボルト(調整ボルト)をゆるめて調整します。

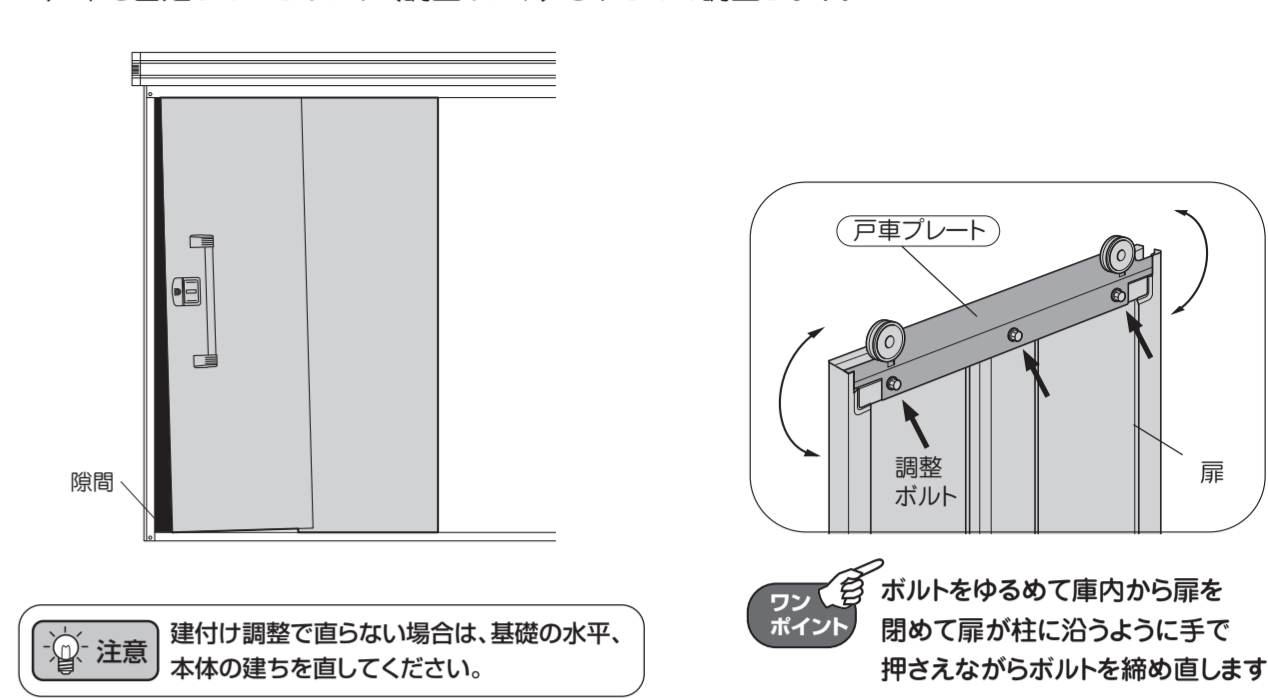

24 棚板の取付け

使用梱包	LM5-1901
使用ボルト数	0本

- ① (棚受)を図の様に壁パネルの角孔に差し込みます。
- ② (棚板)を棚受の先端に差し込んでから取付けます。(標準で棚板A1.0が1棟につき2枚付いています。)

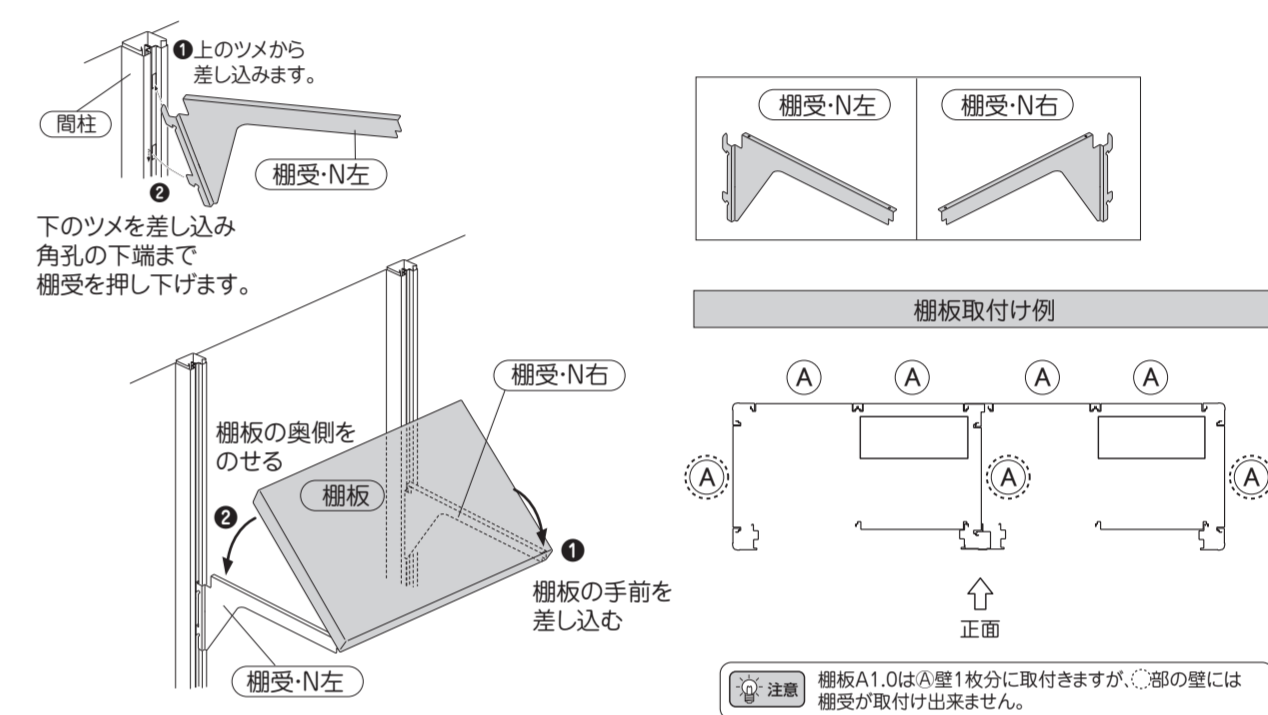

25 その他部品の取付け

使用梱包	LL5-0121
使用ボルト数	7(8)本+ナット1(2)個

- ① 扉裏面の注意・警告ラベルに機種名を記入します。
- ② (屋根隙間隠しA)を上枠後の屋根の重ね部に、(屋根隙間隠しB)を上枠後の屋根と上枠右の重ね部、屋根と屋根連結材の重ね部に取付けます。
- ③ (下レールキャップ)を下枠前に取付けます。
- ④ (鍵孔フサギ)を袖壁側の柱前に取付けます。
- ⑤ 柱前、中柱前の鍵がかかる方の孔をボルト(ナット)で塞ぎます。

