

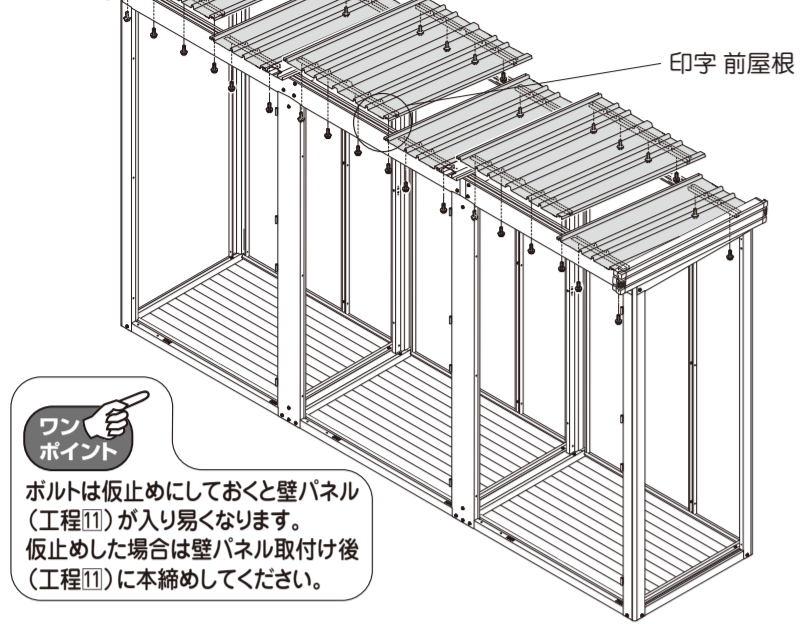

## 10 屋根の取付け

- ① 屋根を右端から順番に載せて上枠前・上枠後にボルト止めします。

※裏面に「⇒前屋根」の印字がある方を前にします。  
※屋根には700mm幅と350mm幅の2種類がありますが、載せる順番に制限はありません。



使用梱包	LM5-0982
	LM5-0983
使用ボルト数	36本

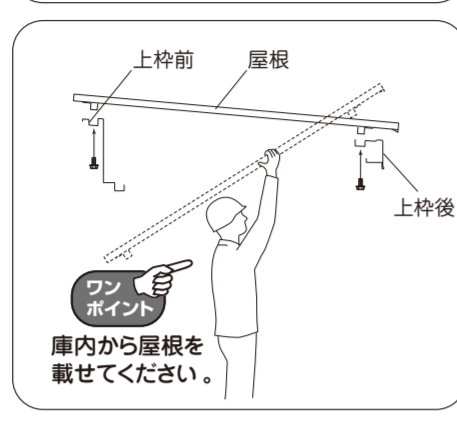
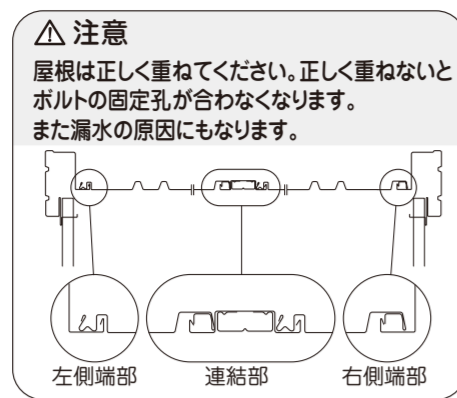

## 11 壁パネル・袖壁の取付け

- ① 室内から(壁パネル)をはめ込みます。(下を先に入れて上をはめ込みます。)
- ② 柱・間柱にボルト止めします。
- ③ 袖壁をはめ込み、上枠・下枠・柱にボルト止めします。

**注意** ボルト固定しないと倒れてくるので1枚ずつ取り付けてください。

○はボルト固定箇所

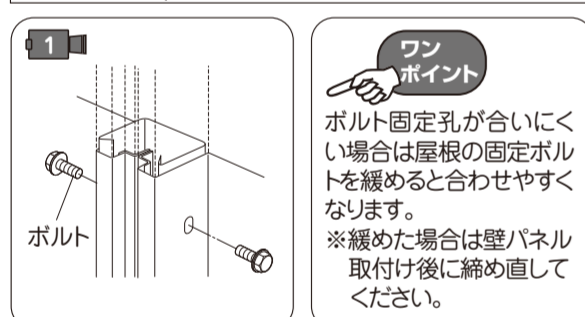
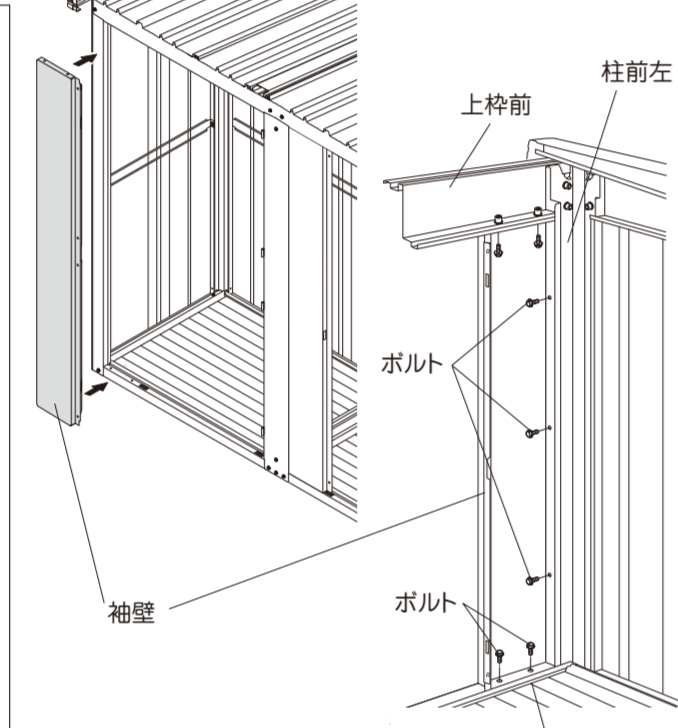
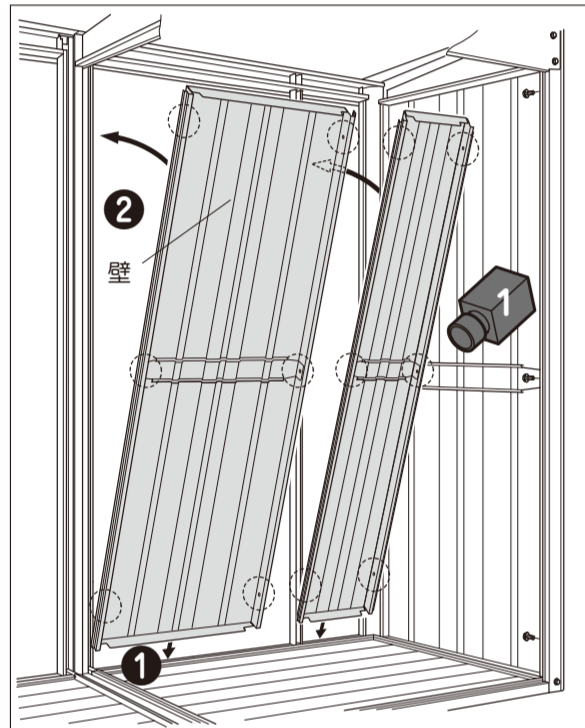

**注意** 壁パネルと下枠に三角形のすきまが発生したり隣同士の棚受け取付けの角孔が上下方向にずれる場合は、下枠の水平、本体の建ちを確認してください。

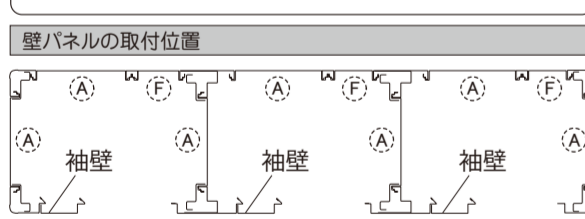

※○(破線)の箇所は壁パネル上段の2箇所のみ固定します。壁パネル中・下段の4箇所は工程12で固定します。

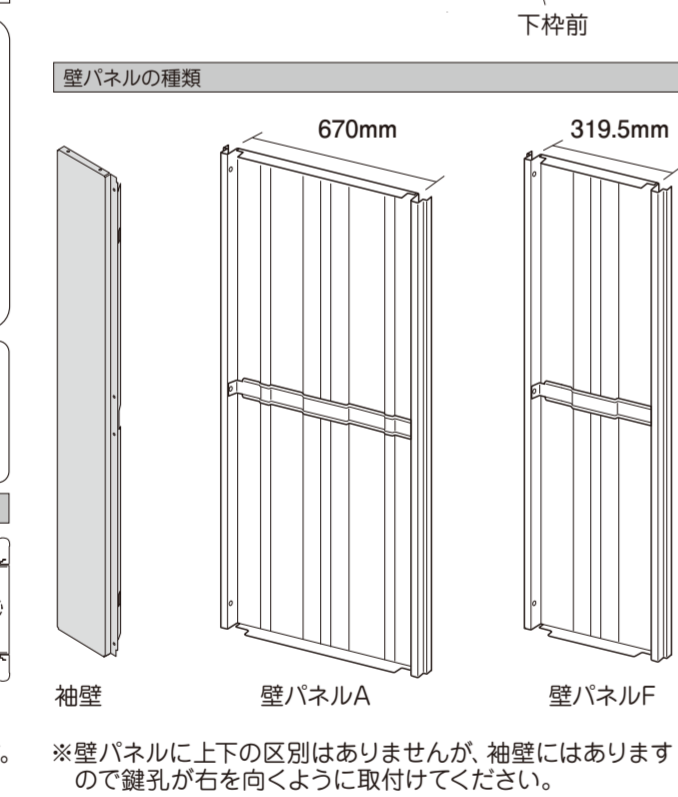

## 12 中枠取付金具・床柱の取付け

- ① 中枠取付金具を中柱前・中柱後にボルト止めします。
- ② 中枠取付金具を(床柱中A・B)・(床柱隅A・B)にボルト止めします。
- ③ 床柱中A・B、床柱隅A・Bを柱に取付け、壁パネルの中・下段と共締めします。

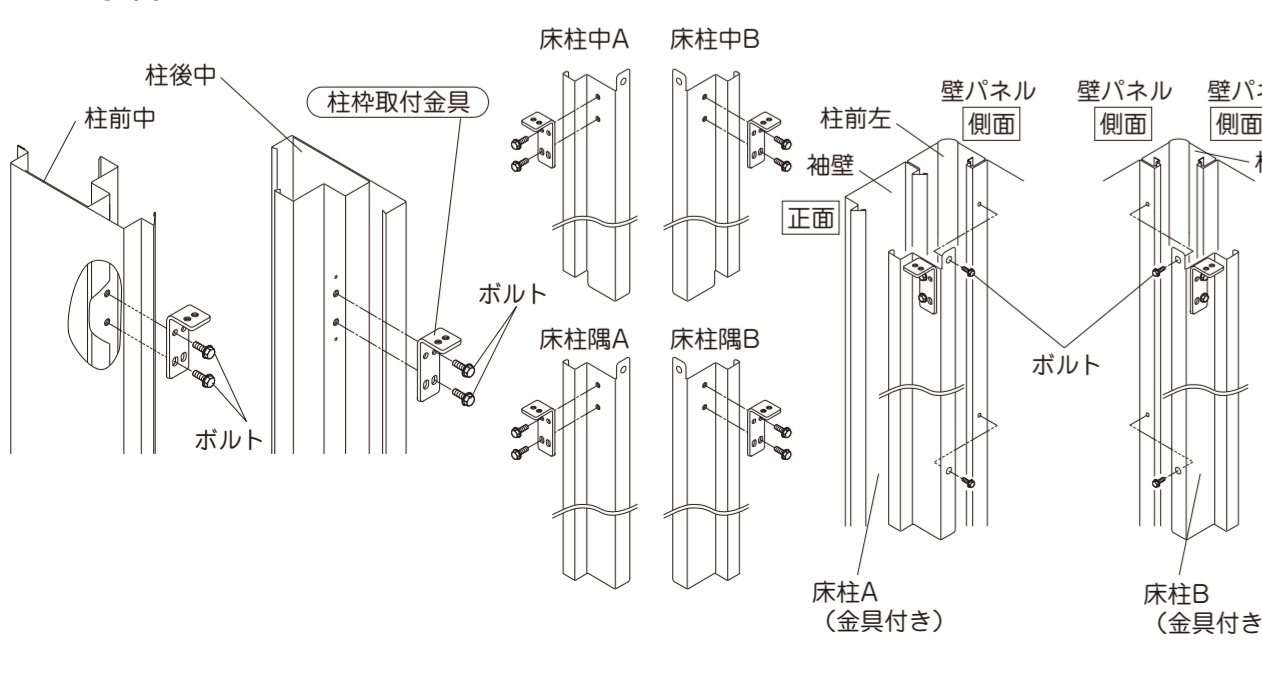

使用梱包	LL5-0132
	LL5-0181
	LL5-0801
	LL5-0802
	LL5-0803
使用ボルト数	40本

上から見た図 床柱中A・B、床柱隅A・B、中枠取付金具の取付け箇所は図のようになります。

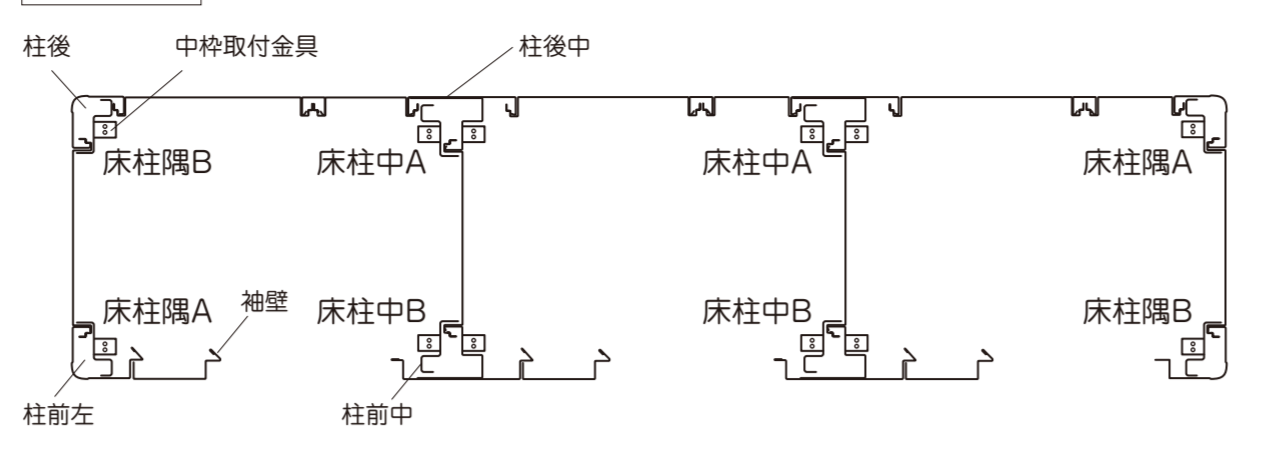

## 13 中枠の取付け

- ① 中枠前固定L字アングルを中枠前に固定します。
- ② 中枠前、中枠後を中枠取付金具に載せてボルト止めします。
- ③ 中枠前固定L字アングルを柱前右、中柱前固定します。
- ④ 中枠側A・B、中枠補強を中枠前・後に載せてボルト止めします。

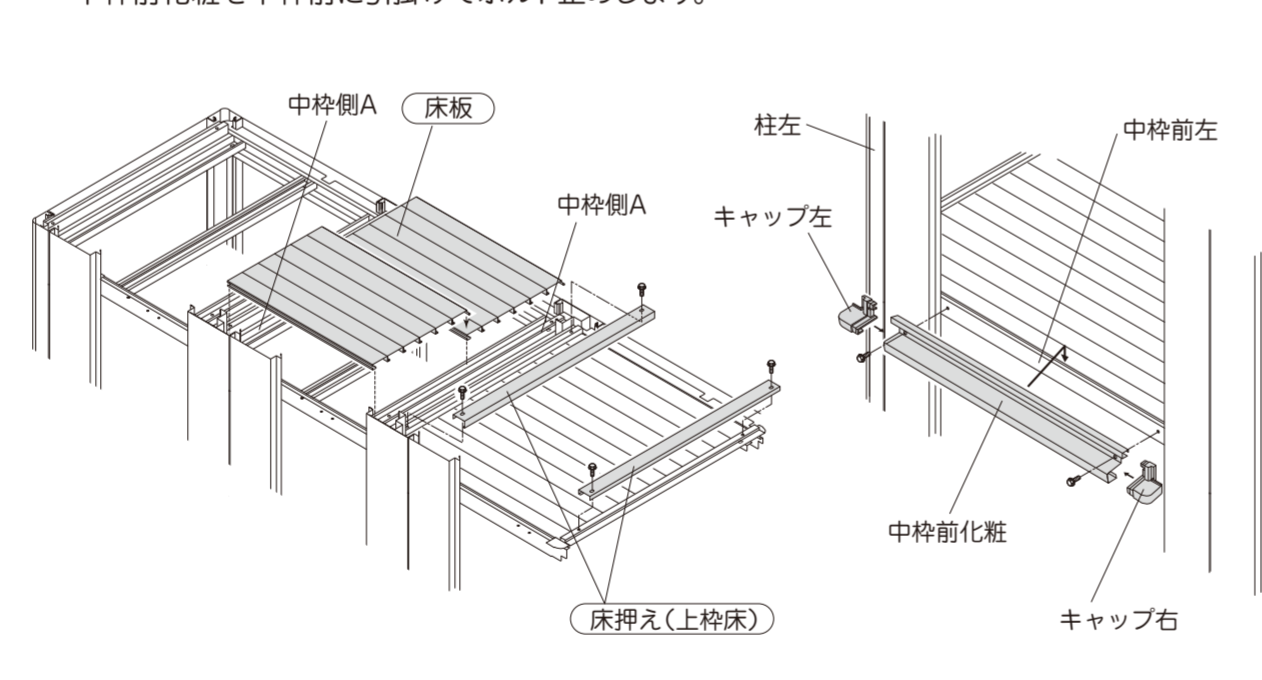
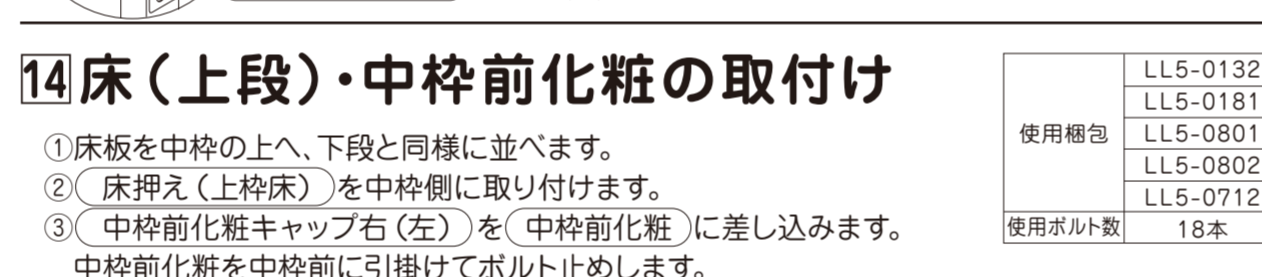
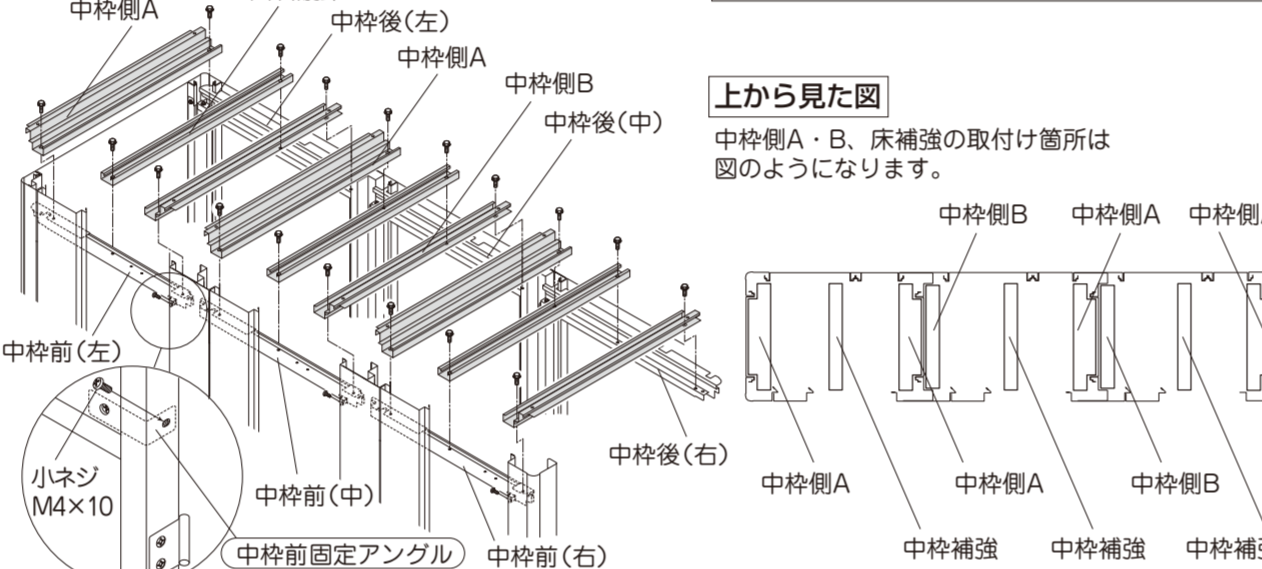
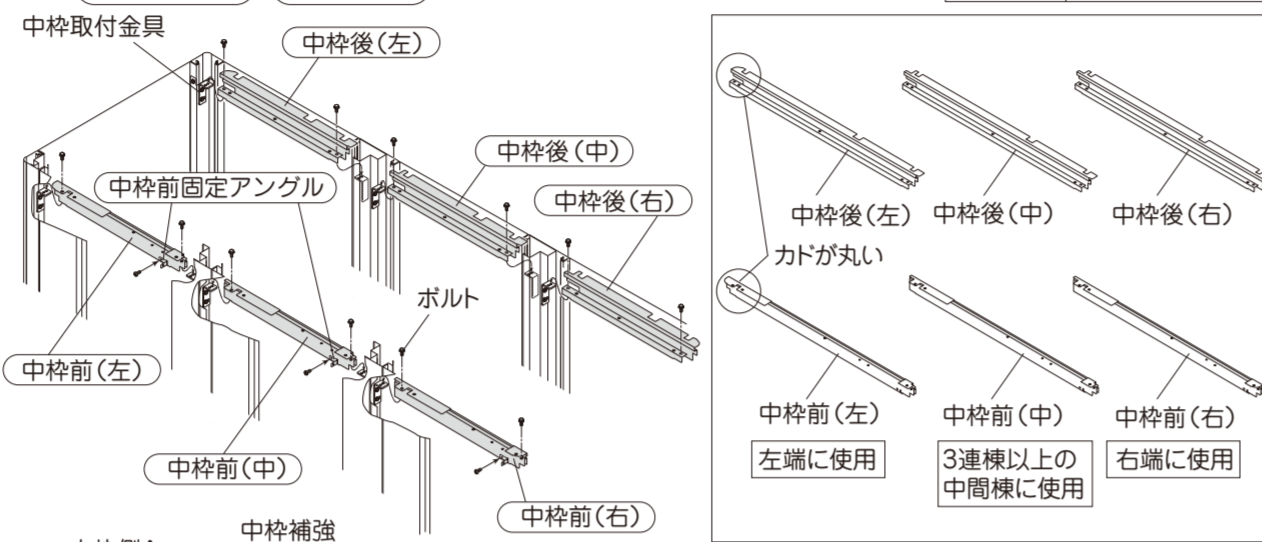

## 15 鼻隠し接続金具の取付け

- ① 鼻隠し前接続金具を屋根連結材の前端部と上枠前にボルト止めします。上枠前のボルトは一旦ゆるめて鼻隠し前接続金具の下部切欠きをひっかけてボルトを締め直します。
- ② 鼻隠し後接続金具を屋根連結材の後端部にボルト止めします。

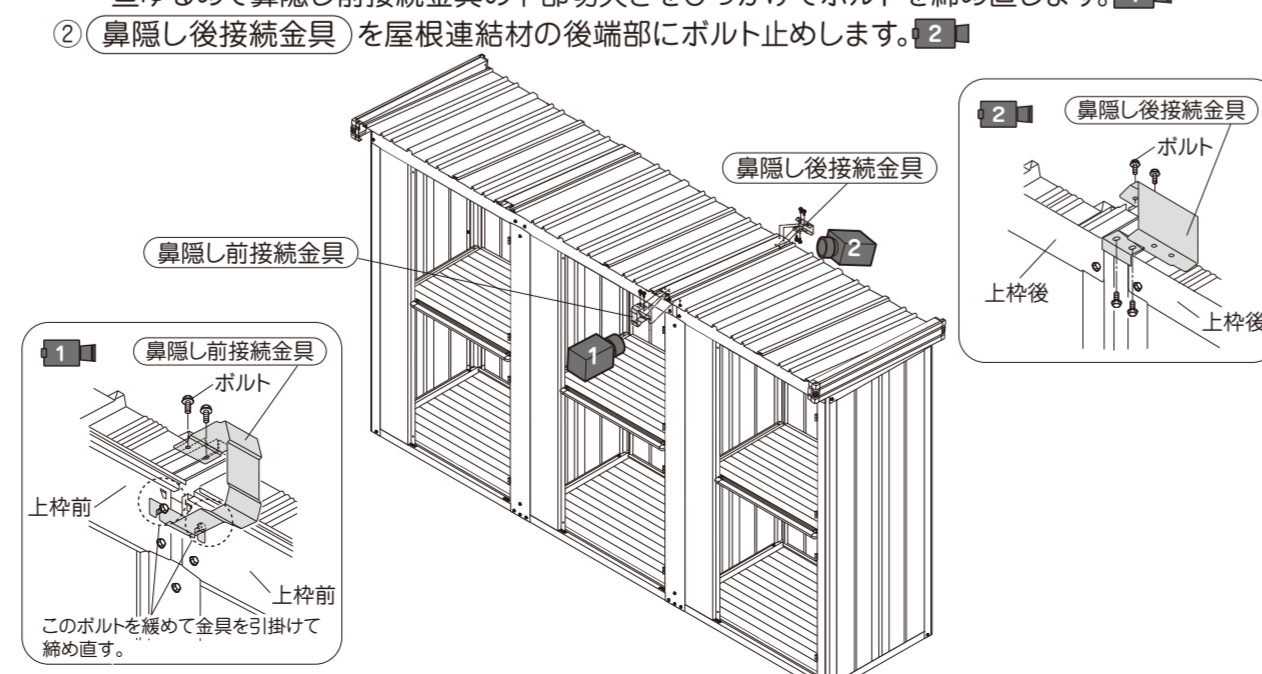

## 16 鼻隠しの取付け

- ① 鼻隠し前をコーナー樹脂、鼻隠し前接続金具にかぶせるように取付けボルト止めします。連結部分は(鼻隠し前連結化粧樹脂)を上からかぶせてボルト止めします。
- ② (鼻隠し後)をコーナー樹脂、鼻隠し後接続金具にかぶせるように取付けボルト止めします。
- ③ (鼻隠し後)と屋根をボルト止めします。

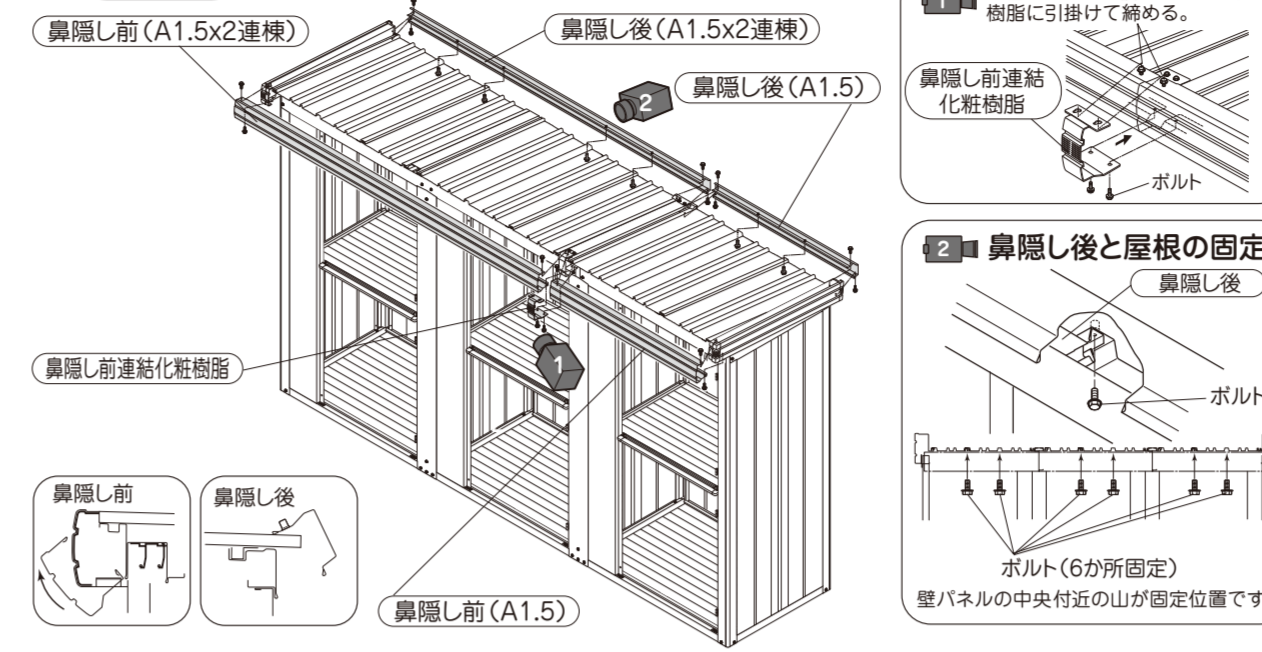

## 17 上枠固定L字アングルの取付け

- ① 上枠固定L字アングルを上枠前と柱前右に固定します。上枠前と中柱前も同様に固定します。

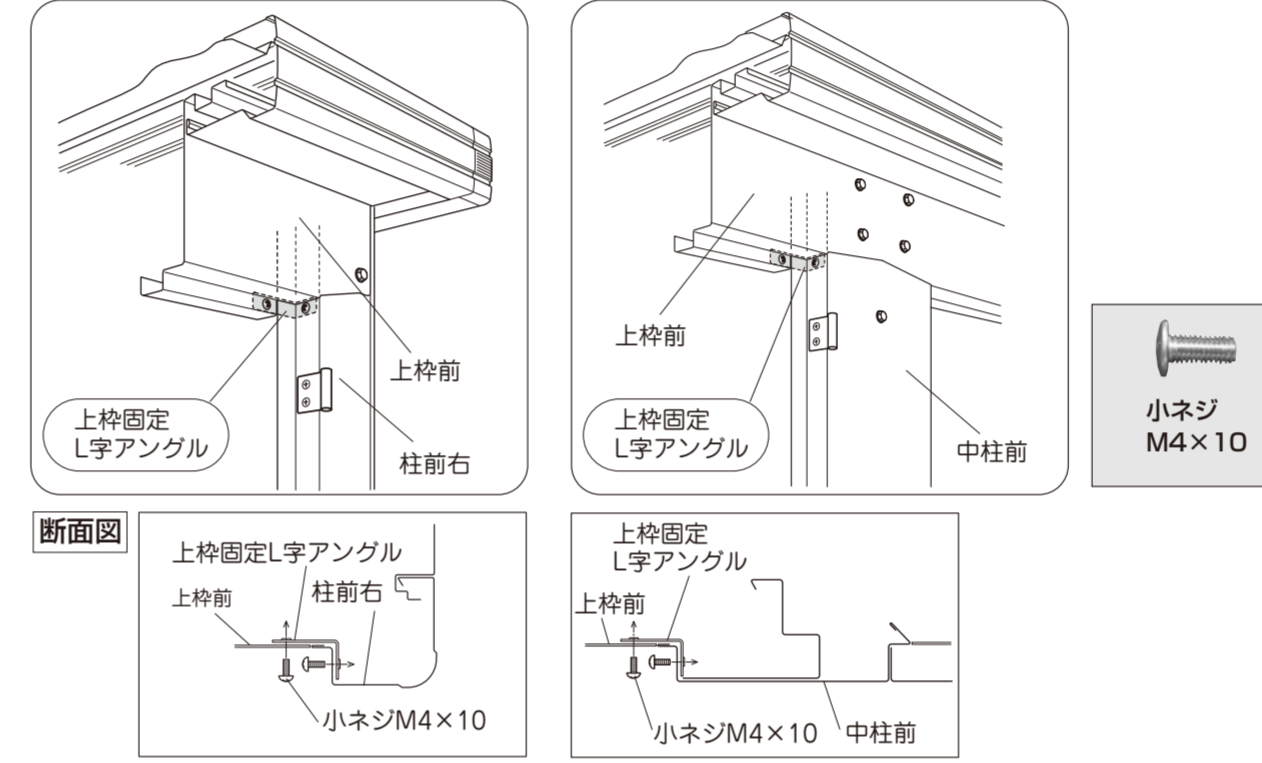

## 18 錠・ラッチ板の取付け

- ① (錠)をドアの表側から孔に入れ、裏から錠の横の溝に合わせてラッチ板をたたき込みます。ラッチ板は最後までたたき込んでください。

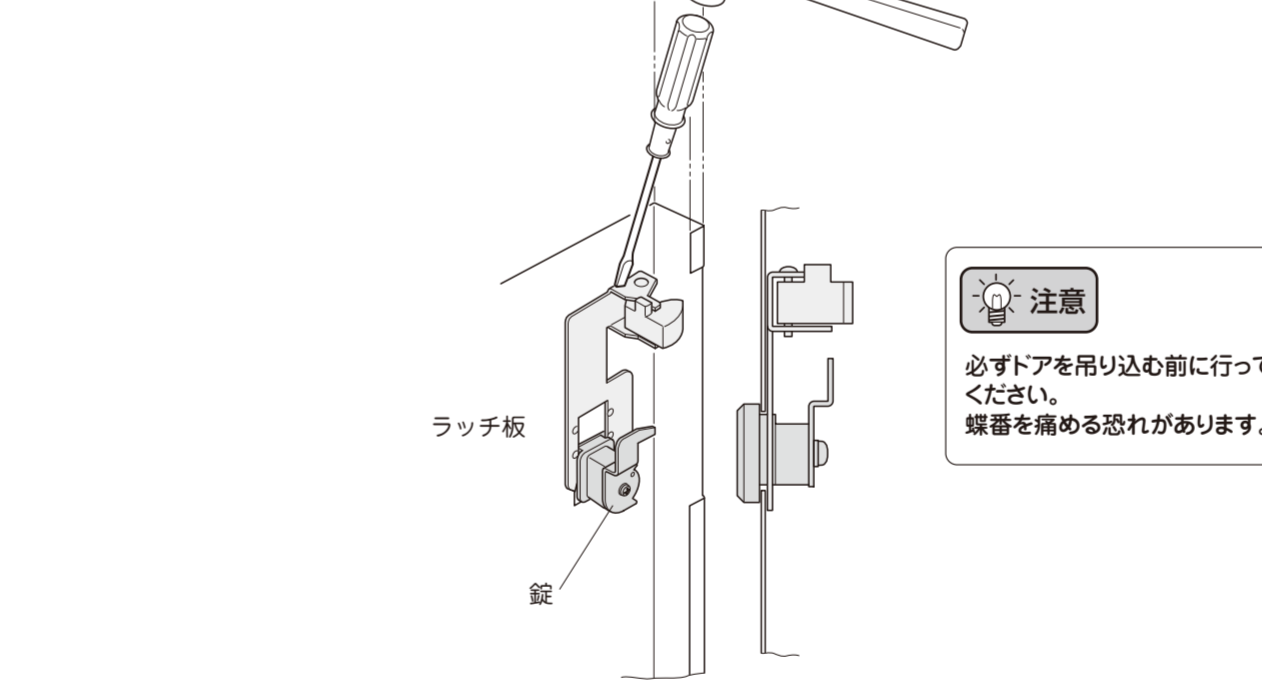

## 19 ドアの吊り込み

- ① (ドア上)・(ドア下)を柱前右、中柱前に吊り込みます。

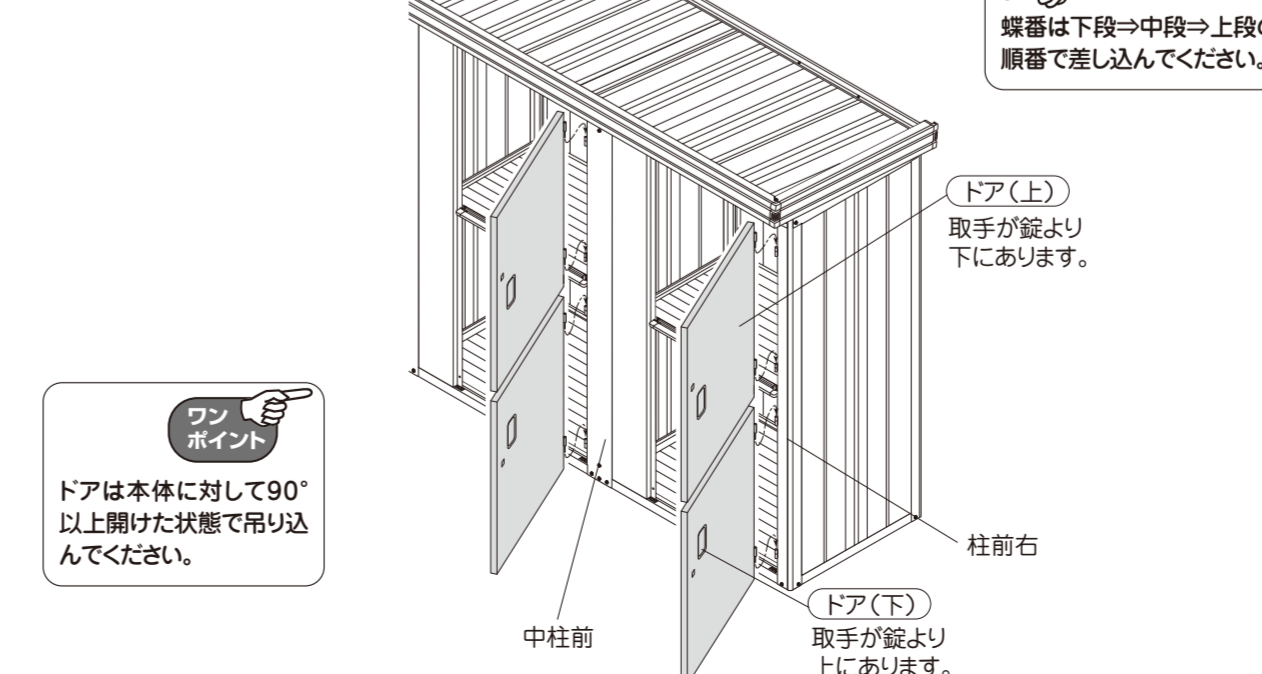

## 20 ドア開閉の確認

- ① ドアが枠材(柱・上枠・下枠)に干渉しないか確認します。
- ② ドアがスムーズに開閉するか確認します。

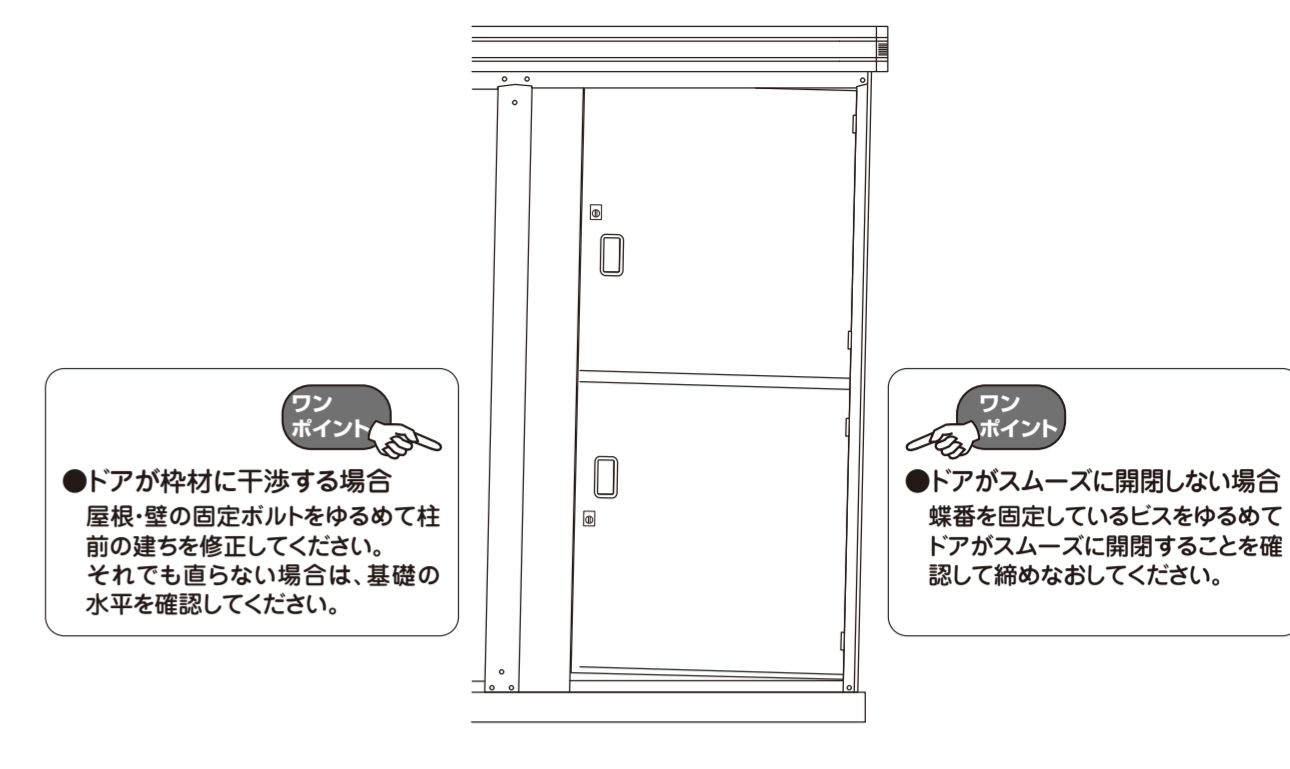

## 21 アームストッパー・取手の取付け

- ① (アームストッパー)をドア・上枠前・中柱前に取付けます。
- ② 取手をドアにはめ込みます。
- ③ 庫内からクサビを差し込んで固定します。

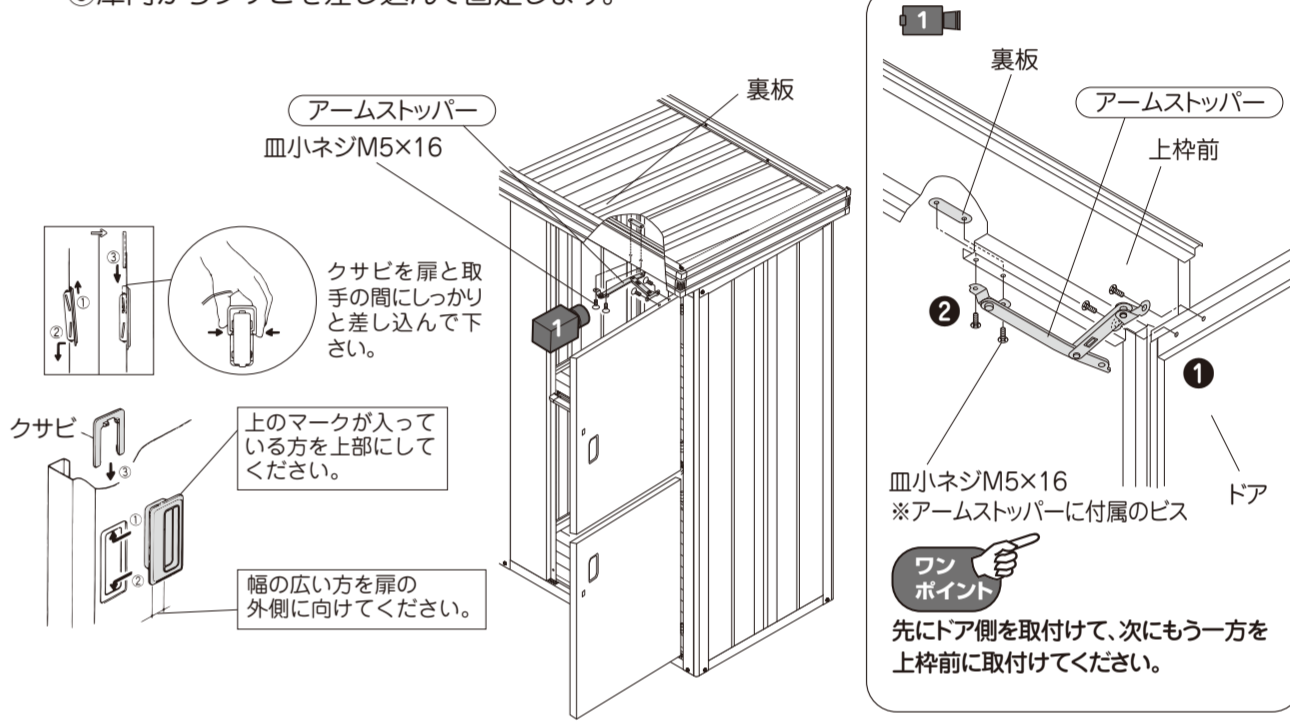

## 22 その他部品の取付け

- ① ドア裏面の注意・警告ラベルに、機種名と鍵No.を記入します。
- ② (屋根隙間隠しA)を上枠後の屋根の重ね部に、(屋根隙間隠しB)を上枠後の屋根と上枠右の重ね部に取付けます。同様に屋根隙間隠しBを上枠後の、屋根と上枠中の重ね部に取付けます。
- ③ 銘板を鼻隠し前の右端に貼ってください。
- ④ 防水パッキンをドア(下)の上面(内側寄り)全長に貼ってください。

